

# HOFGAS<sup>®</sup> - Smarty

## La Unidad de Desgasificación Móvil y Compacta

La unidad compacta **HOFGAS<sup>®</sup> - Smarty** es una planta de desgasificación lista para instalar y funcionar. Está equipada para una desgasificación segura y fiable de vertederos de tamaño medio-pequeño.

Gracias a su simple diseño constructivo, la **HOFGAS<sup>®</sup> - Smarty** es también ideal para determinar la producción de gas de vertederos más grandes.

Todos los componentes van montados de forma compacta en una estructura robusta. De esta forma, la planta es fácilmente movable. La unidad está operada por un controlador de relé.

La combustión se puede adaptar a las respectivas condiciones de operación gracias a dos sistemas de suministro de aire ajustables: primario y secundario. El quemador y el tubo de mezcla se pueden extraer del conjunto sin desmontar la cámara de combustión.

Una vez la planta se ha fijado sobre la base de cimentación, la **HOFGAS<sup>®</sup> - Smarty** está lista para operar.

Sistema de desgasificación móvil y compacto para requerimientos sencillos.



**HOFGAS<sup>®</sup> - Smarty 300**

- ✓ Fácil de instalar
- ✓ Fácil de operar
- ✓ Bajo coste de operación
- ✓ Combustión controlada, semi-cerrada
- ✓ Turn down ratio 1 : 5
- ✓ Construcción robusta
- ✓ Disponible a corto plazo

### Especificaciones generales

Rango de caudal de gas	100 - 500 Nm <sup>3</sup> /h
Capacidad quemador máx.	2'500 kW
Incremento de presión de la soplante máx.	145 mbar
Concentración metano	25 - 55 vol. %
Temperatura combustión	700 - 850 °C
Turn down ratio	1 : 5

### Mecanismos de seguridad

- Motor EEx
- Apagallamas
- Válvula de cierre rápido
- Control de la temperatura con paro por sobrecalentamiento
- Control del quemador con detección UV

### Preparación en obra

- Base de cimentación
- Suministro eléctrico
- Conexión a la línea de gas
- Descarga de condensados

### Opciones

- Lanza de condensados
- Protección antiheladas
- Ejecución EEx
- Instrumentos de medición

Más opciones bajo petición

# HOFGAS<sup>®</sup> - Smarty

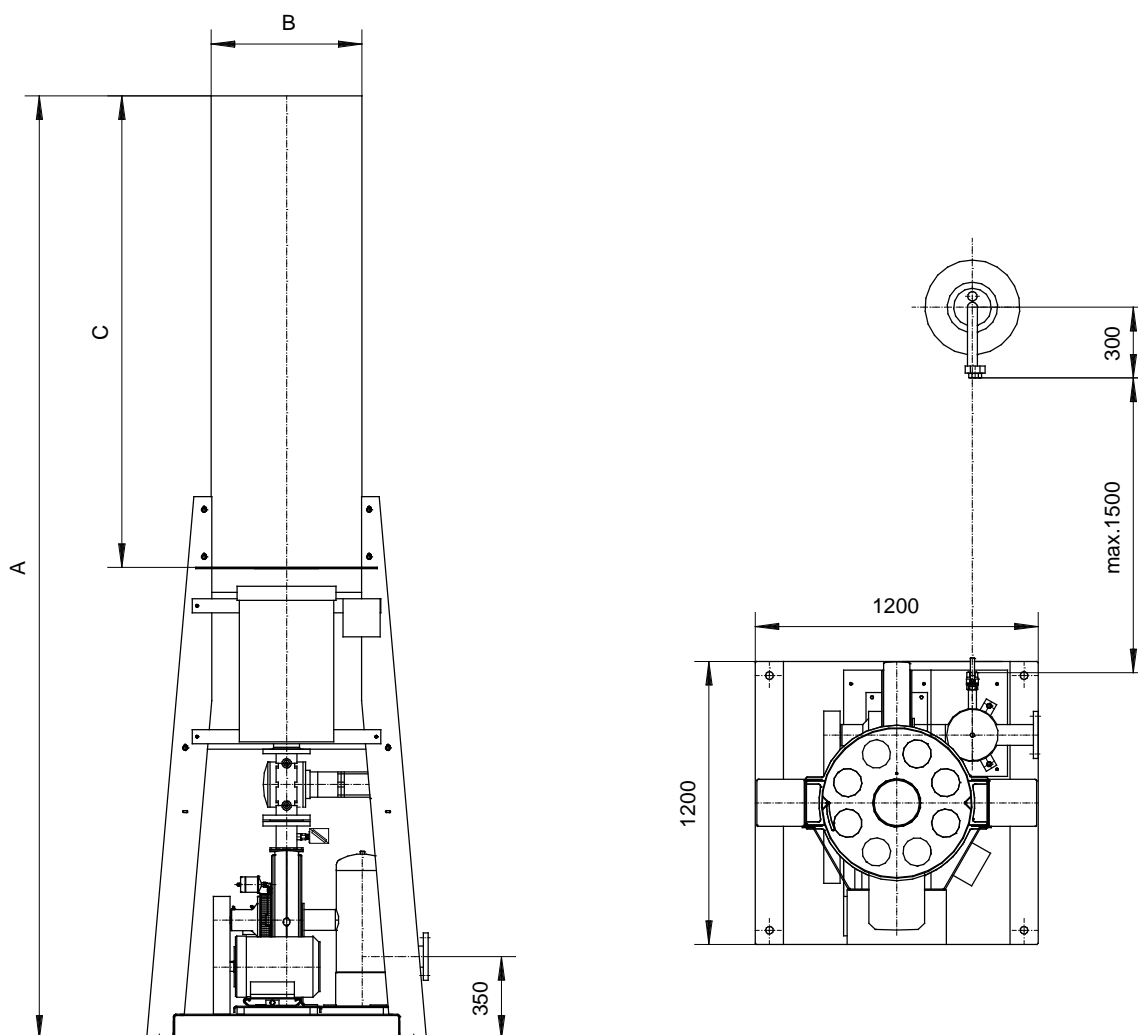

## Especificación de las unidades estándar

HOFGAS <sup>®</sup> -	Caudal de biogás (máx.)	Capacidad quemador (máx.)	Brida conexión	Potencia del motor	Fusible protección	Presión aspiración	Incremento presión de la soplante	Nivel de ruido estimado	Distancia A	Distancia B	Distancia C	Peso (aprox.)
	Nm <sup>3</sup> /h	kW	DN/PN	kW	A	mbar	mbar	dB(A)	mm	mm	mm	kg
<i>Smarty 100</i>	100	500	80/16	4	16	-60	145	67	4'450	Ø 640	2'000	570
<i>Smarty 300</i>	300	1'500	80/16	5.5	20	-60	145	68	4'450	Ø 640	2'000	570
<i>Smarty 400</i>	400	2'000	80/16	5.5	20	-60	145	69	4'450	Ø 640	2'000	570
<i>Smarty 500</i>	500	2'500	100/16	7.5	20	-60	145	70	4'950	Ø 800	2'000	650